

Matrimatic Gold; explications supplémentaires concernant les points et pied de biche.

Changer les pieds de biche:

Mettez l'aiguille dans la position la plus haute (1) et relevez le pied de biche (2) à l'aide du levier. Appuyez sur le petit bouton à l'arrière (3) et le pied de biche se détache. Mettez en place le pied de biche que vous souhaitez utiliser (4) avec la barre(A) sous l'entaille du support de pied de biche (B). Descendez doucement le levier (5). Le pied de biche s'attache au support.

Parfois il faut aussi enlever le support de pied de biche. Utilisez pour cela vis C.

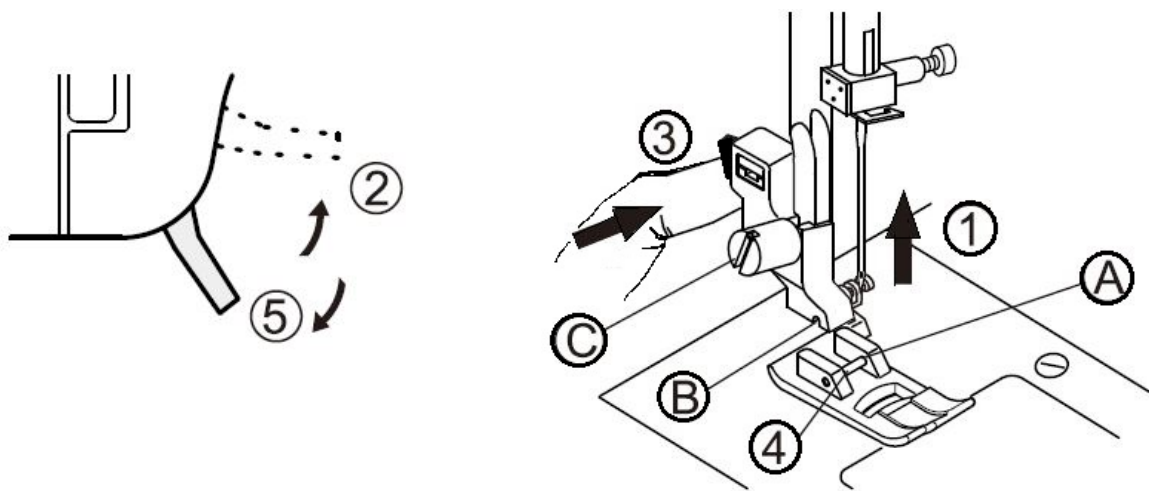

Point droit:

Point 001 en 002 sont des points droits normales.

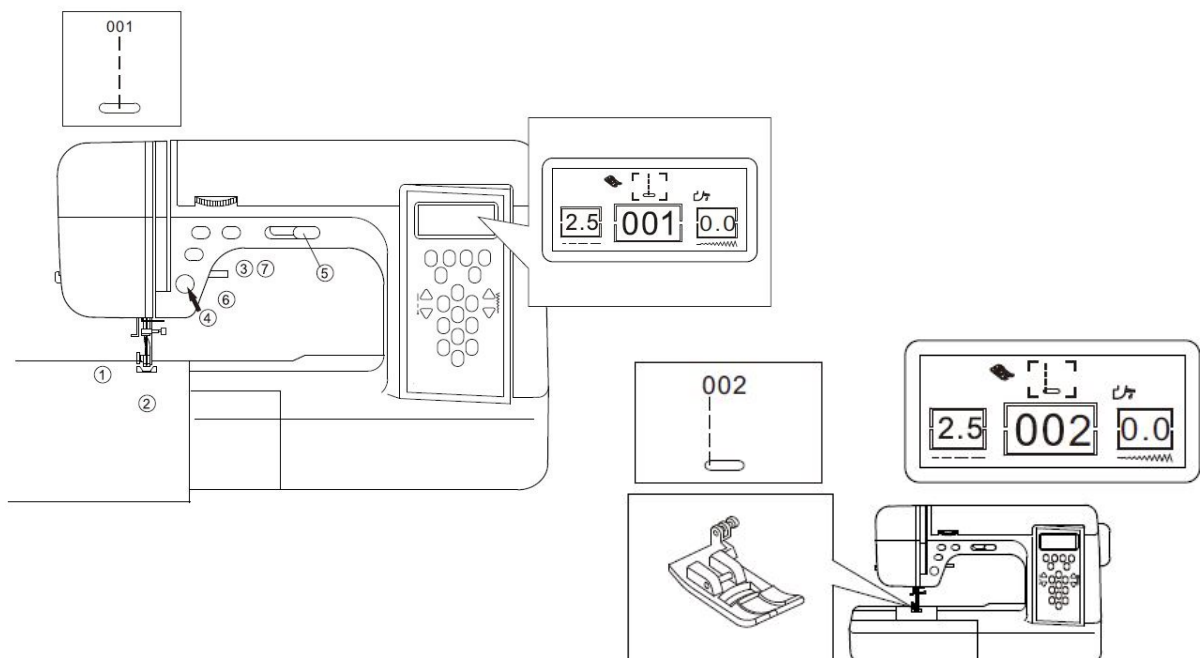

Points zigzag:

Ces points sont souvent utilisés pour finir les bords du tissu. Vous pouvez aussi l'utiliser pour courde une application.

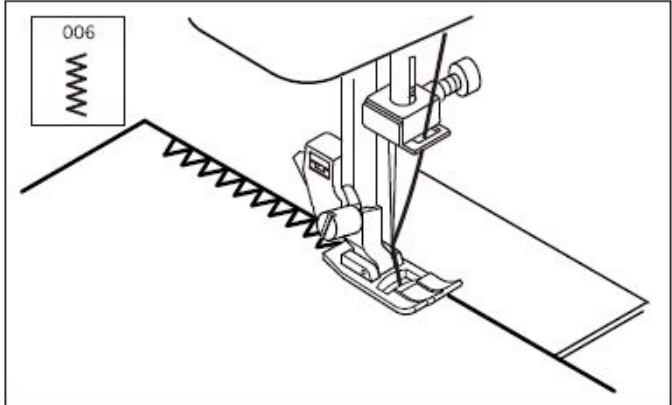
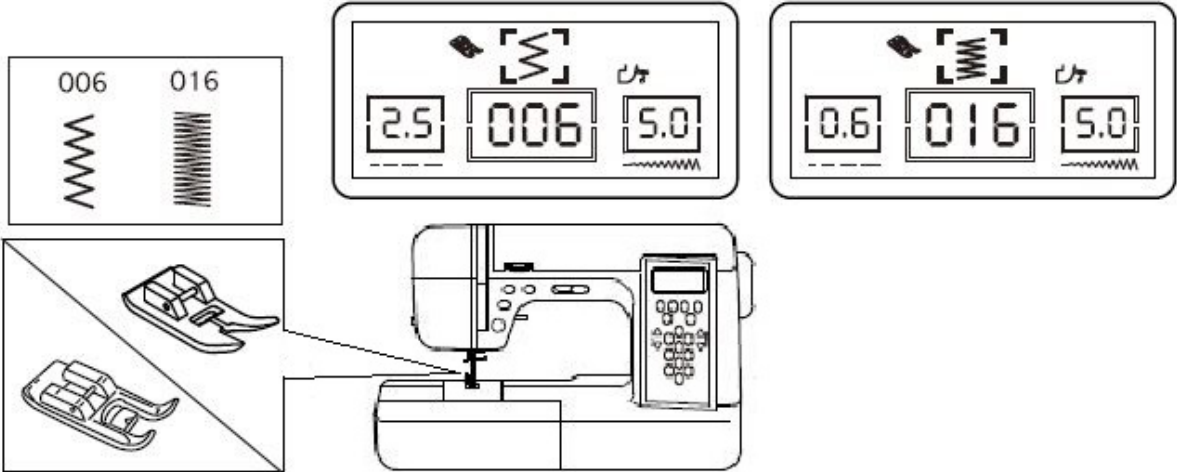

Points overlock/jersey:

Vous pouvez utiliser le point overlock pour coudre du jersey ou un autre tissu élastique. En utilisant le pied de biche ci dessous à gauche, le point ne se déforme pas puisque le fil est guidé autour d'un doigt dans le pied..

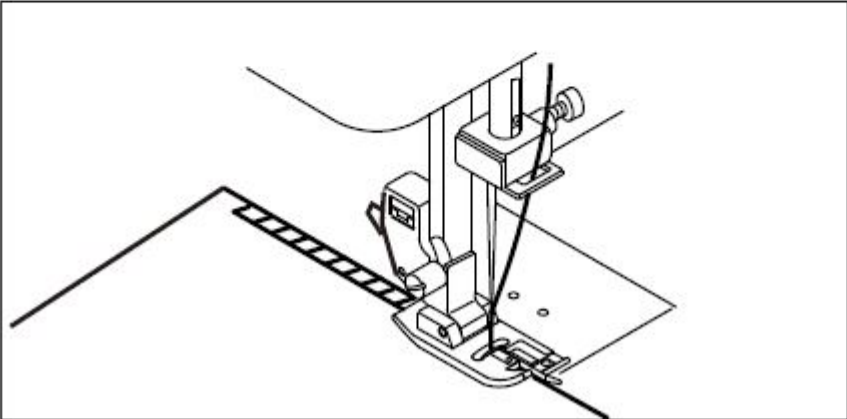
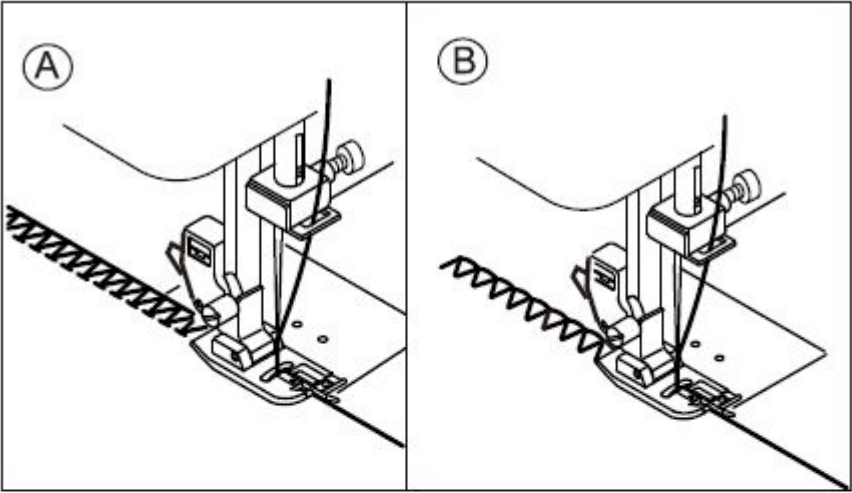
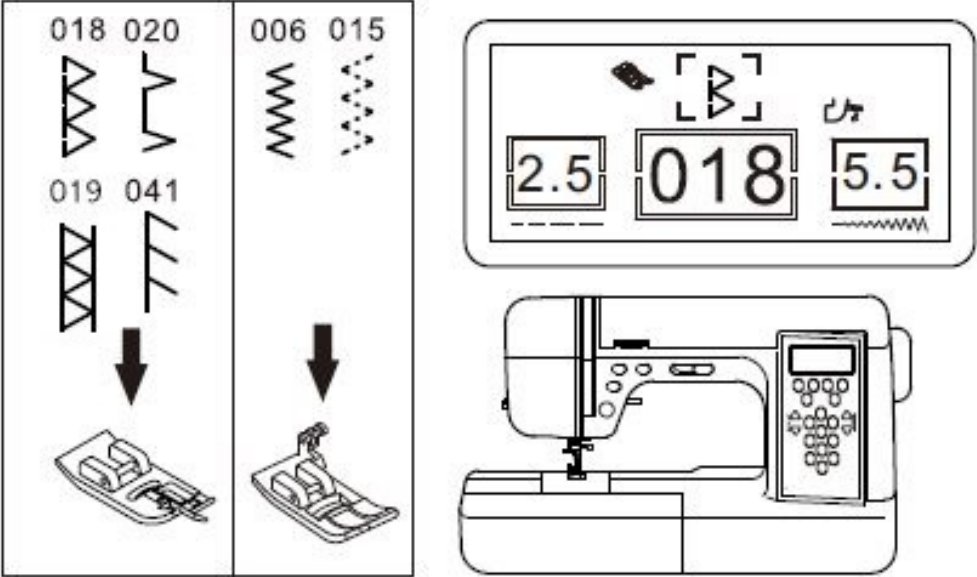

Ourlet invisible:

Pour coudre un ourlet invisible (par ex dans un manteau d'hiver en laine ou des rideaux).

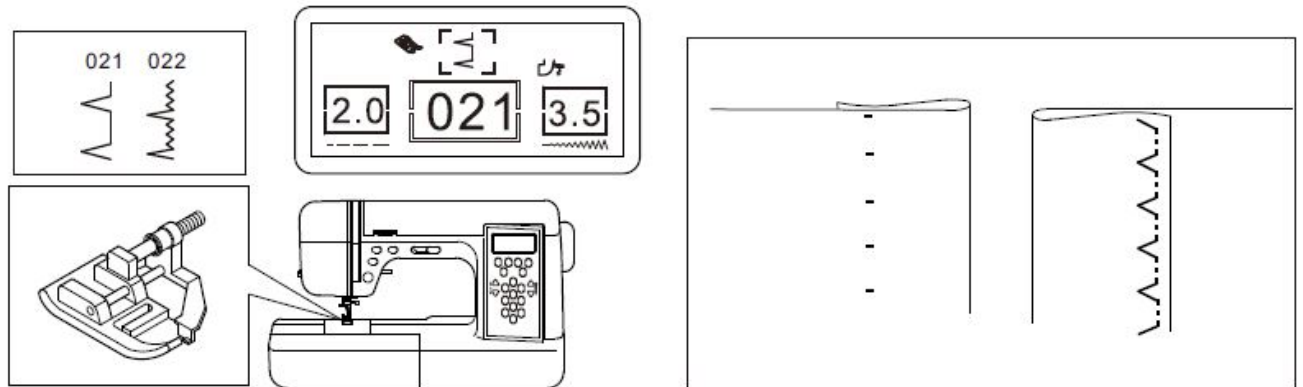

Vous pouvez choisir entre deux méthodes:

- Finir le bord de tissu d'abord avec un point zigzag ou
- vous pliez le bord du tissu et vous le cousez en même temps avec l'ourlet invisible.

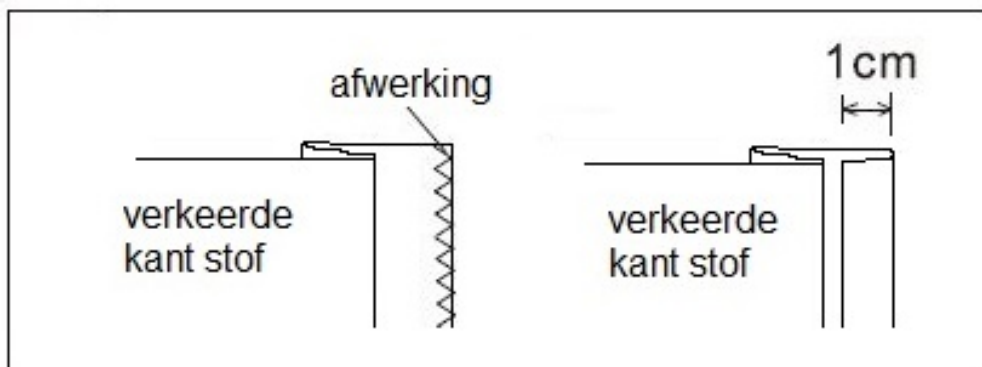

Verkeerde kant stof = tissu à l'envers

Afwerking = finition

Avec vis B vous pouvez régler le guide en plastique (A). Pendant la couture l'aiguille dans sa position gauche doit tomber sur la flèche dans la pliure du tissu.

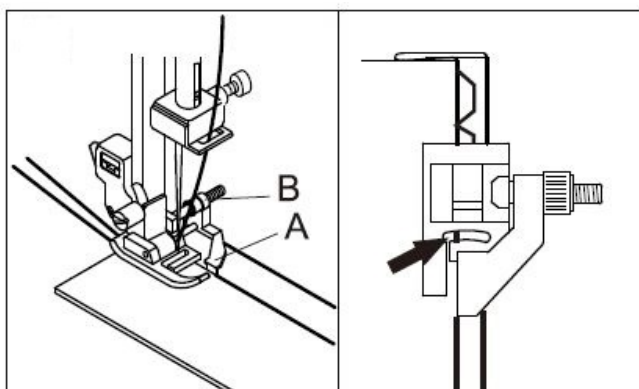

Après la couture, sur le coté endroit vous ne voyez pratiquement rien (quelques petits points de fil de couture. Vous devez replier le tissu.

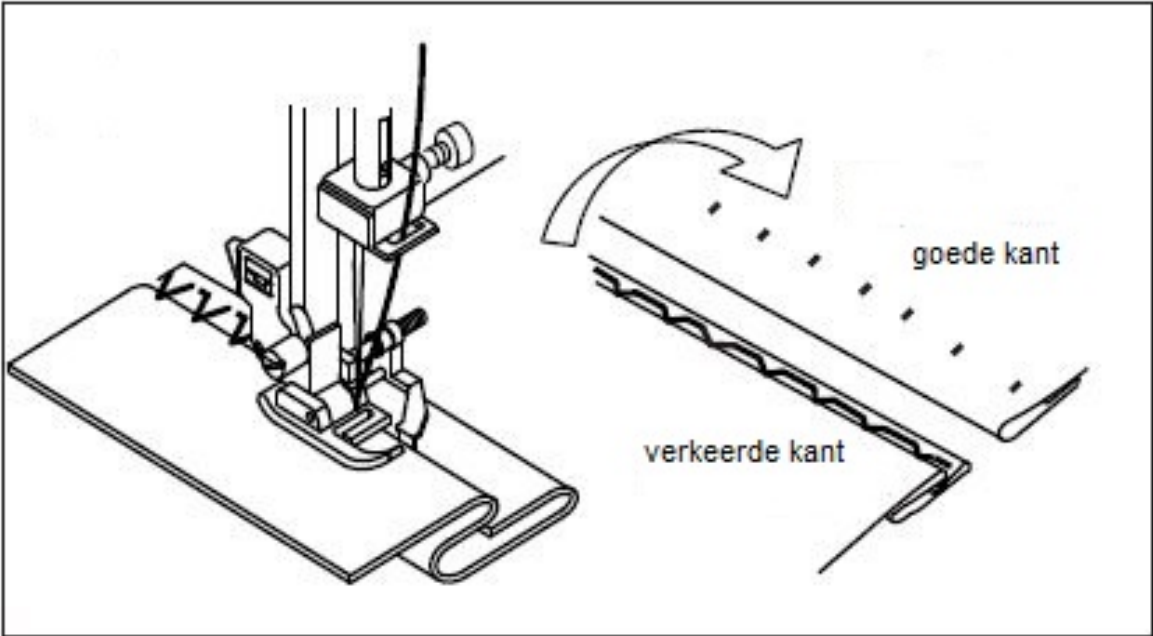

Boutonnères:

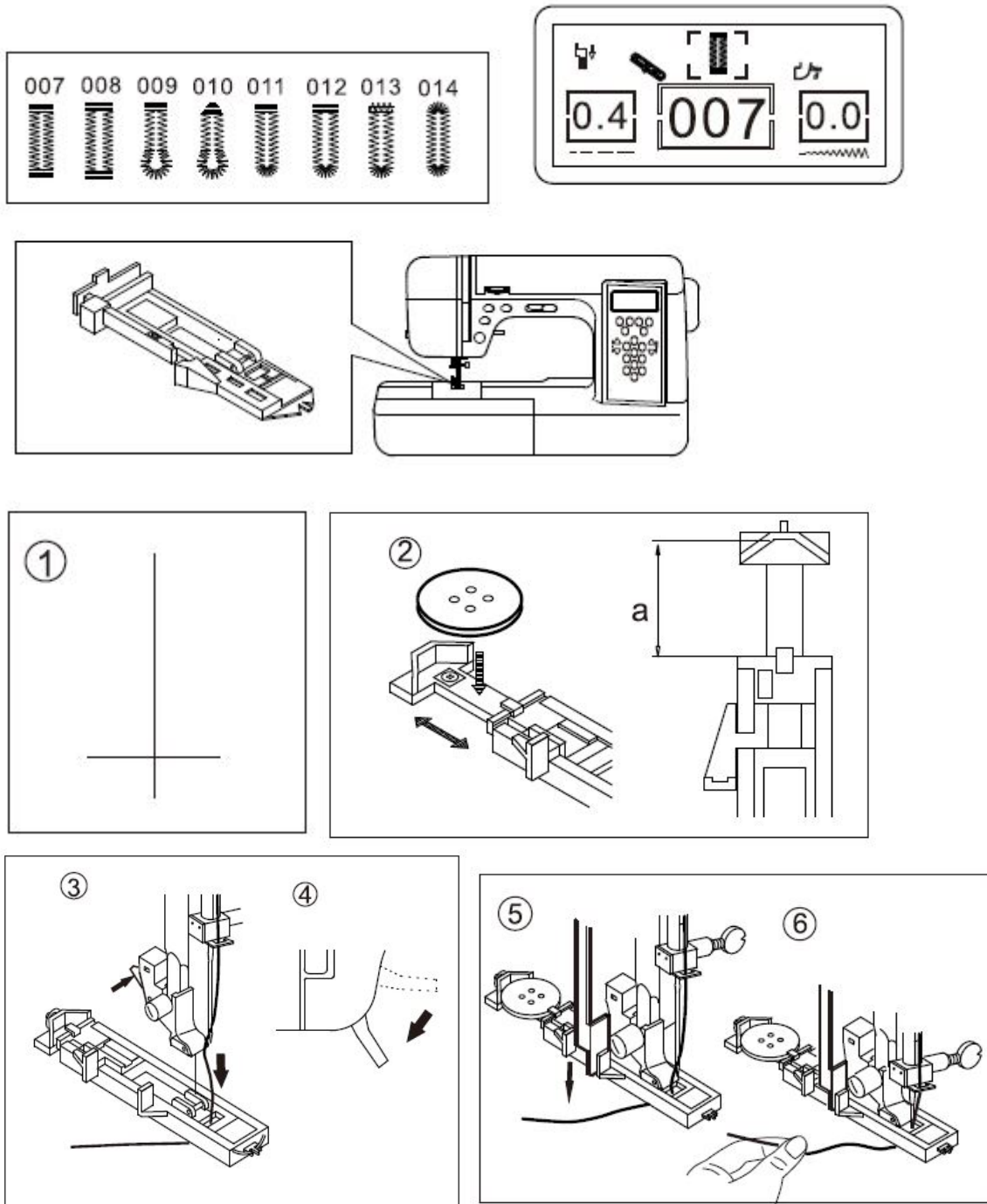

L'ordre dans lequel vous cousez les boutonnères est expliqué dans le manuel de la machine.

Toujours faire un essai sur une chute de tissu plié en deux avec de la viseline comme pour le travail.

Zigzag cousu:

Vous pouvez utiliser ce point pour coudre de l'élastique (A). Vous pouvez aussi l'utiliser pour finir des bords (B).

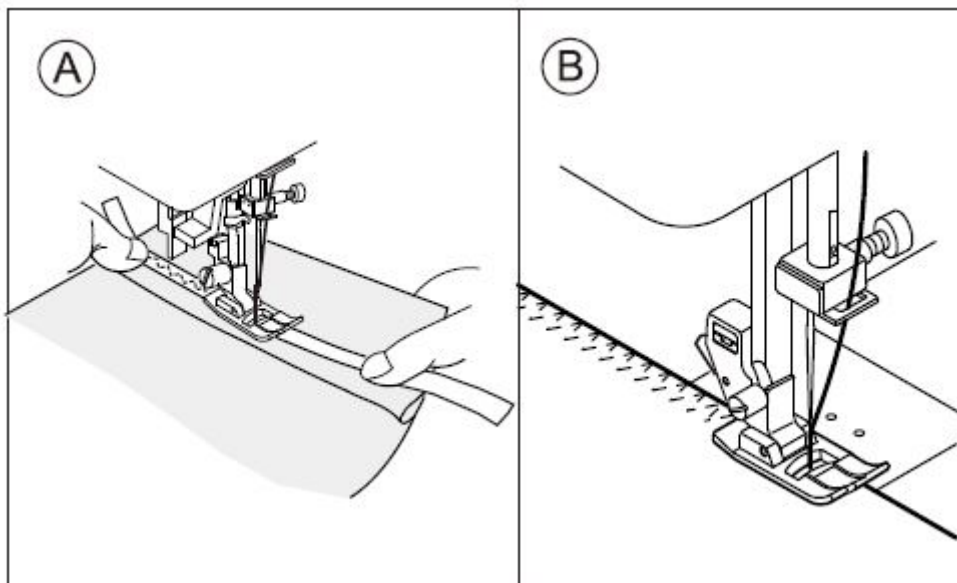
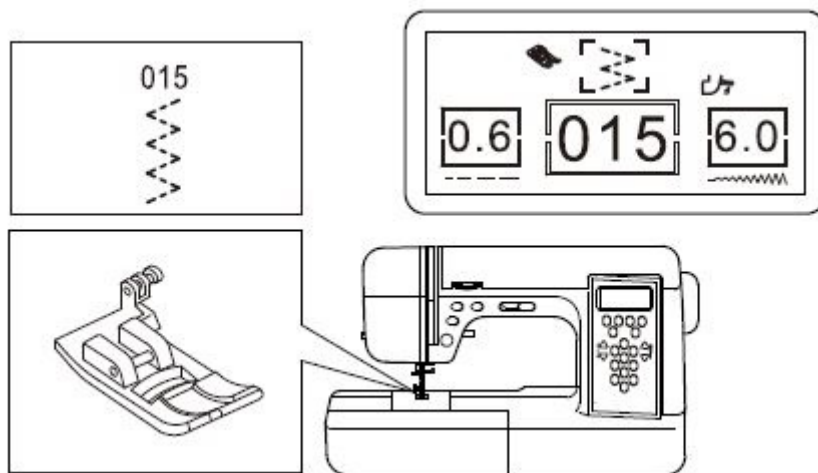

. Points droits élastiques (004, 005) et point zigzag élastique (017):

Pour la couture des tissus élastiques, toujours faire un essai.

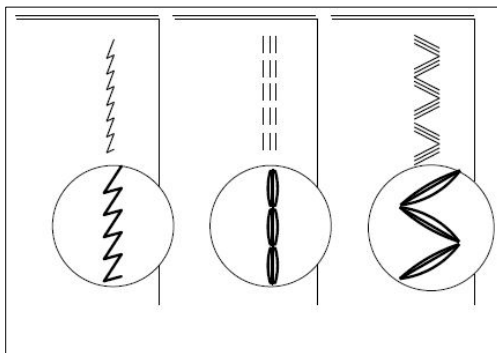
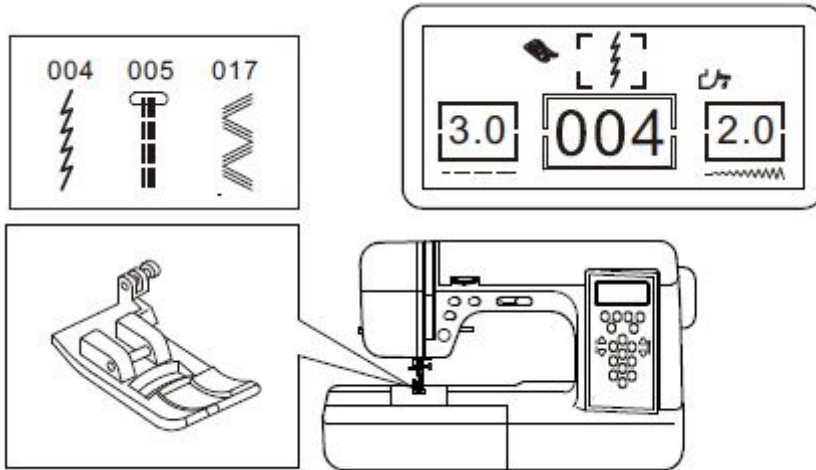

Points quilting:

Ce sont des points décoratifs. Le mieux c'est de les coudre sur un couture existante (1.). Pressez la couture (2.) puis faire votre point décoratif (3.).

onder andere:

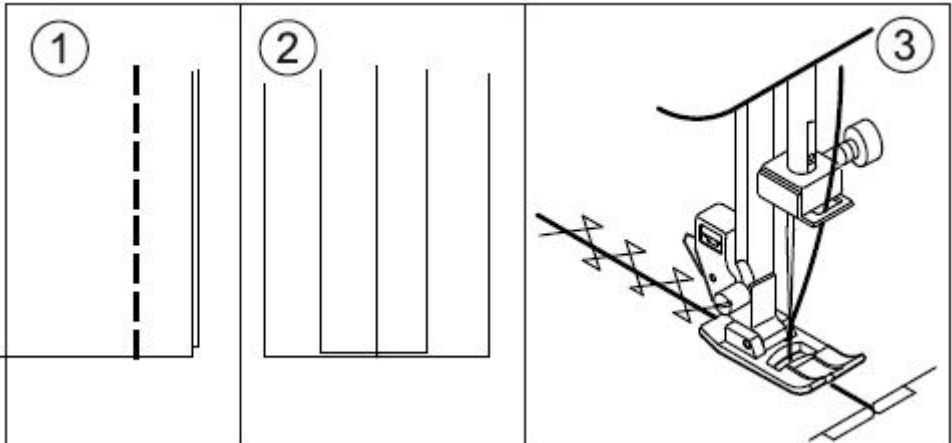
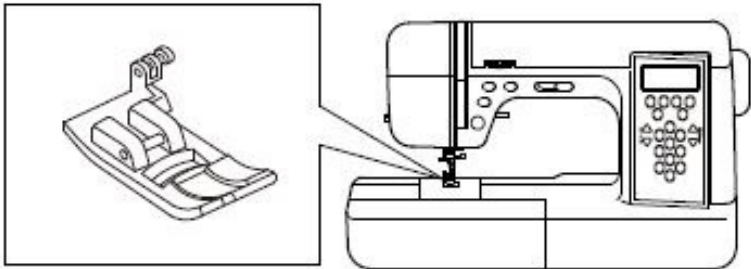
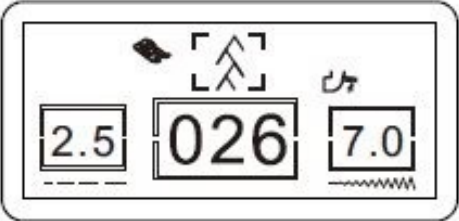
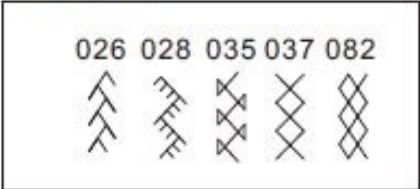

Points appliqué:

Batir l'appliqué que vous voulez coudre sur votre tissu (1.). Ou utiliser le vliesofix.

Choisir votre point (038 jusqu'à 042) pour bien coudre votre appliqué.

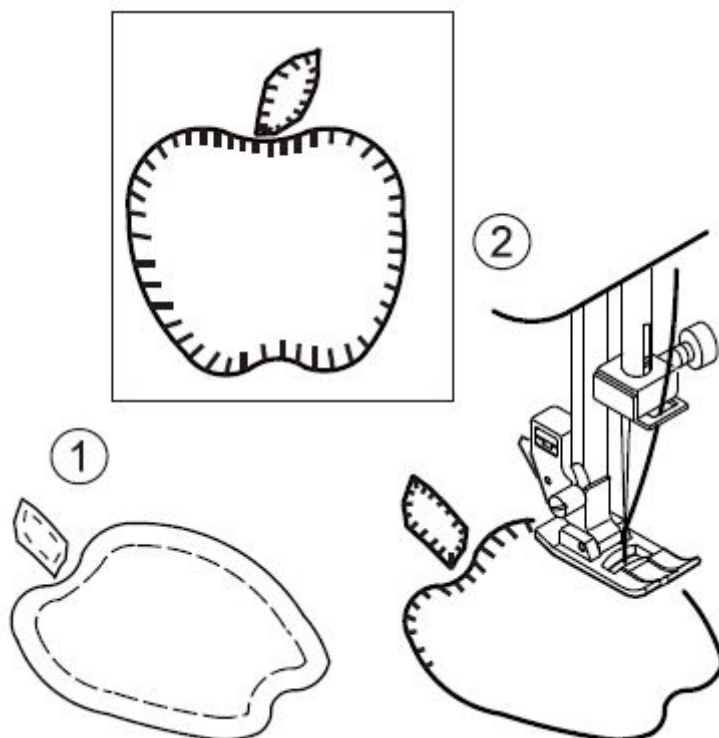
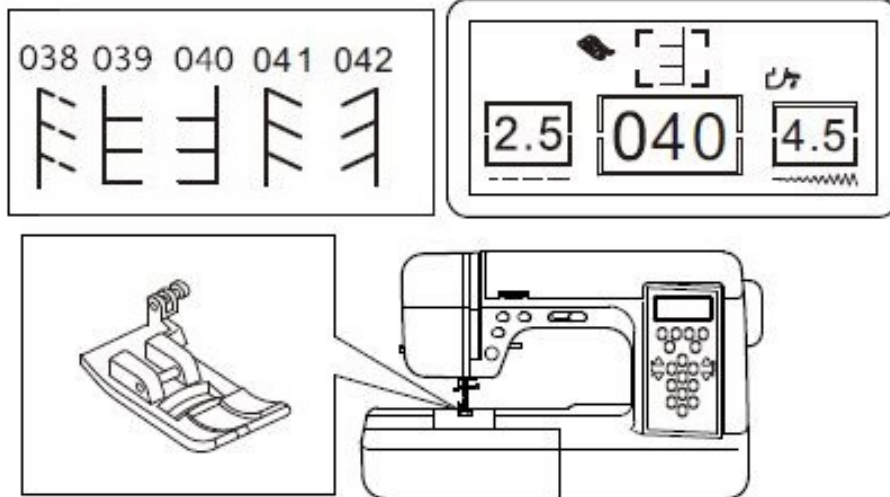

Fermeture éclair:

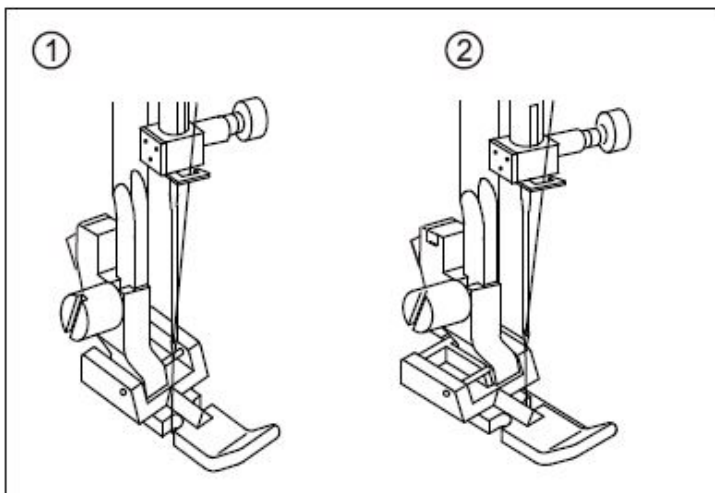
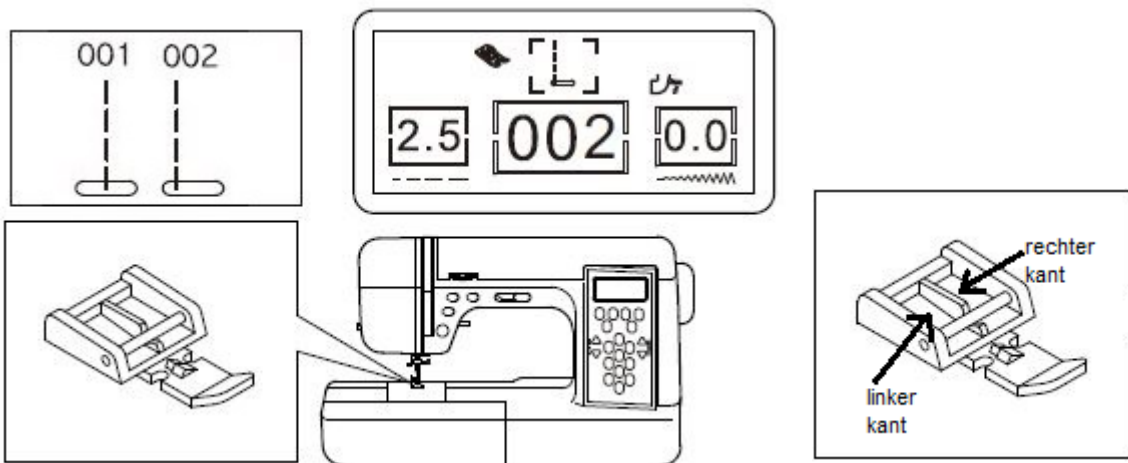

Vous pouvez choisir le coté droit ou gauche du pied de biche pour fermeture éclair (1 et 2). Choisissez le point correspondant.

Pour le coté gauche vous pouvez utiliser point 001 ou 002.

Pour le coté droit n'utilisez que le point 001, si non l'aiguille touche le pied de biche.

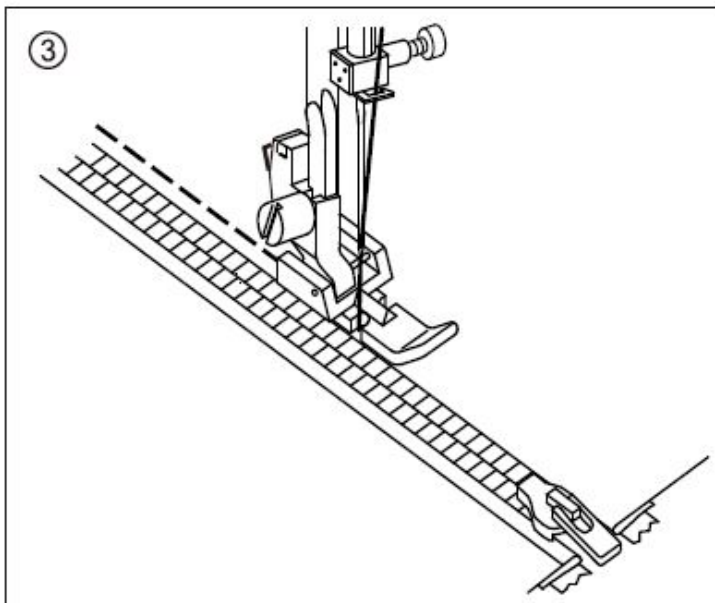

Passepoil avec le pied de biche pour fermeture éclair:

Avec le pied de biche pour fermeture éclair vous pouvez aussi coudre très près d'un bord plié avec la corde, vous créez ainsi un passepoil avec un bord élevé, que vous pouvez coudre ensuite entre deux tissus.

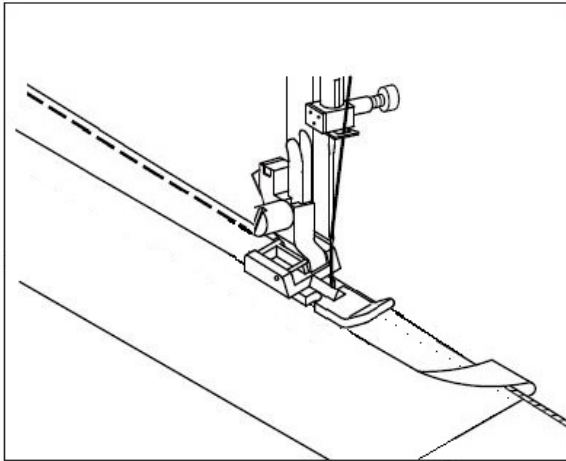

Points vague:

Ceci est un point décoratif, éventuellement après la couture vous pouvez couper le bord du tissu avec beaucoup de soin

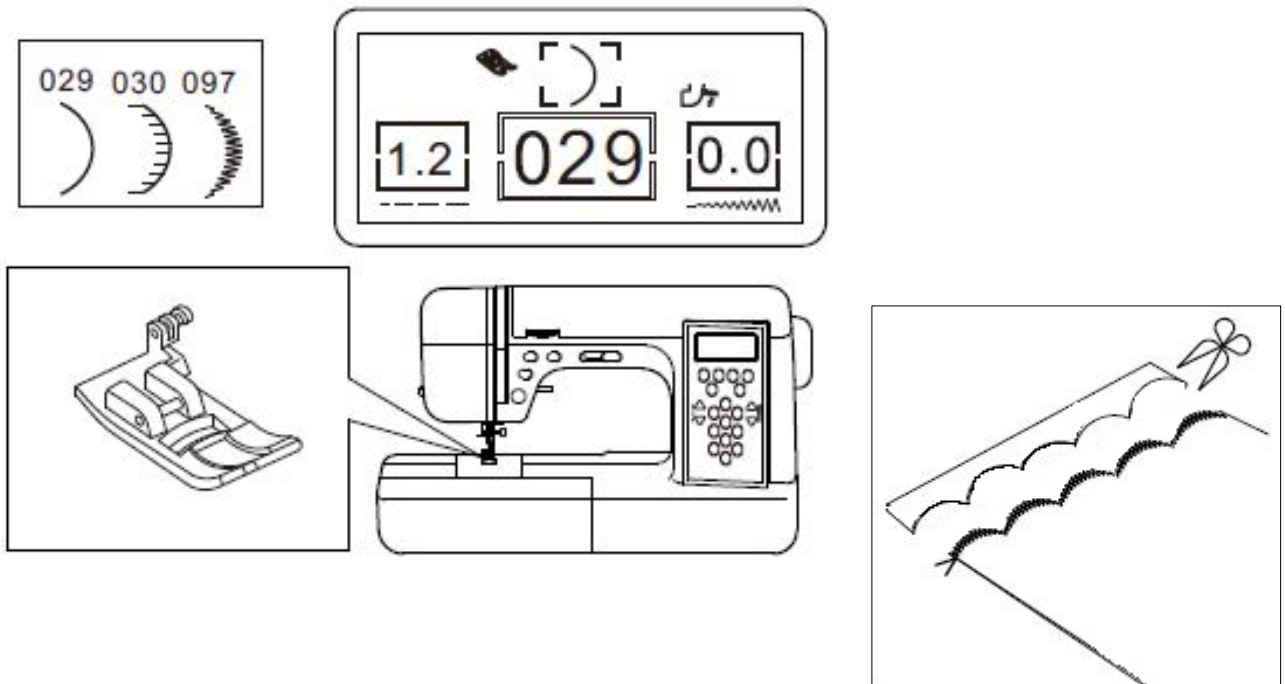

Broderie main libre

Pour la broderie main libre vous utilisez le point droit (001) en désactivant le transport.

Le mieux c'est d'utiliser le pied de biche pour la broderie (accessoire en option) qui prendra la place du support de pied de biche standard.

Vous bougez le tissu librement sous l'aiguille pour faire votre motif. Pour mieux contrôler votre tissu vous pouvez le mettre dans un cadre de broderie.

La broderie main libre demande un peu d'expérience.

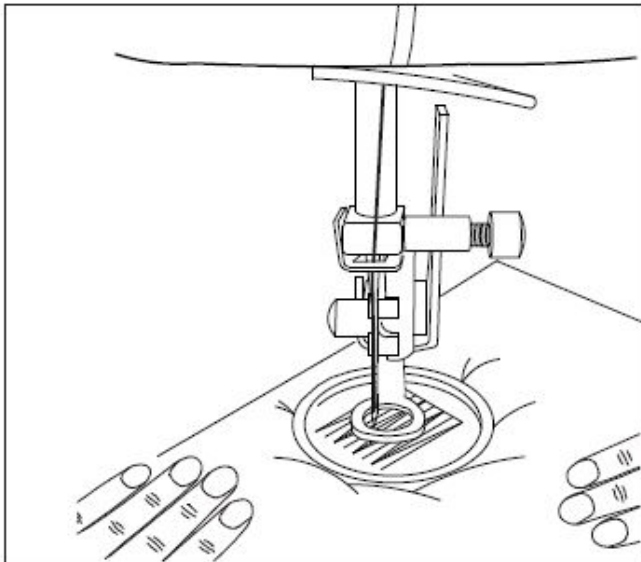
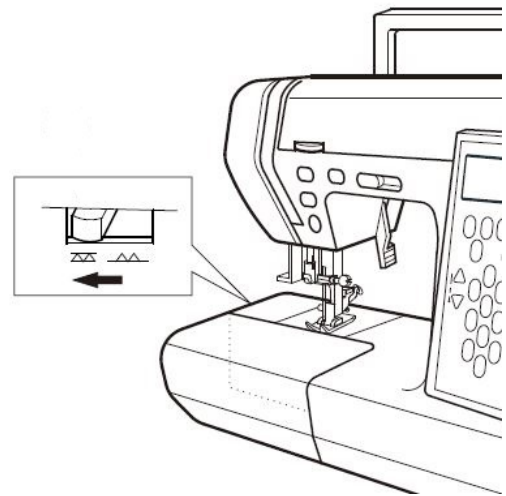

Bonne couture

Copyright: www.matri.nl